

FORMULARZ OFERTOWY WYKONAWCY

Dane dotyczące wykonawcy

Nazwa:

Siedziba:

Adres e-mail: Strona www:

Numer telefonu: Numer faksu:

Numer REGON: Numer NIP:

Dane dotyczące zamawiającego

Gmina Stronie Śląskie; ul. Kościuszki 55; 57- 550 Stronie Śląskie

Zobowiązania wykonawcy

Nawiązując do ogłoszenia o zamówieniu publicznym na:

Zakup sprzętu i wyposażenia do hali sportowej w Stroniu Śląskim w ramach projektu „Rozwój działań rekreacyjno - edukacyjnych pod Śnieżnikiem” nr sprawy: **GKP.271.7.2013.LK** oferujemy wykonanie zamówienia, zgodnie z wymogami Specyfikacji Istotnych Warunków Zamówienia za łączną cenę:

Cena ofertowa bruttozł

(Słownie:.....),

Oświadczam, że :

Wykonamy zamówienie publiczne w terminie: **18.12.2013 r.**

Termin płatności: **30** dni od daty otrzymania faktury.

Okres gwarancji (wyrażony w liczbie miesięcy): **24 miesiące**

Inne

Osoby do kontaktów z Zamawiającym

Osoba / osoby do kontaktów z Zamawiającym odpowiedzialne za wykonanie zobowiązań umowy:

- tel. kontaktowy, faks:
..... zakres odpowiedzialności.....
- tel. kontaktowy, faks:
..... zakres odpowiedzialności

Zastrzeżenie wykonawcy

Niżej wymienione dokumenty składające się na ofertę nie mogą być ogólnie udostępnione:

.....
.....

Inne informacje wykonawcy:

.....
.....

Imiona i nazwiska osób
uprawnionych do reprezentowania wykonawcy

Data i podpisy osób uprawnionych do
reprezentowania wykonawcy

* niepotrzebne skreślić

Załącznik nr 2

Przedmiot zamówienia: **Zakup sprzętu i wyposażenia do hali sportowej w Stroniu Śląskim** w ramach projektu „Rozwój działań rekreacyjno - edukacyjnych pod Śnieżnikiem”.

Nr sprawy: **GKP.271.7.2013.LK**

Nazwa wykonawcy

Adres wykonawcy

Miejscowość Data

OŚWIADCZENIE O SPEŁNIENIU WARUNKÓW UDZIAŁU W POSTĘPOWANIU

z art. 22 ust. 1 Prawa zamówień publicznych.

Oświadczamy, że spełniamy warunki udziału w postępowaniu dotyczące :

- 1) posiadania uprawnień do wykonywania określonej działalności lub czynności, jeżeli przepisy prawa nakładają obowiązek ich posiadania,
- 2) posiadania wiedzy i doświadczenia
- 3) dysponowania odpowiednim potencjałem technicznym oraz osobami zdolnymi do wykonania zamówienia,
- 4) sytuacji ekonomicznej i finansowej

Na potwierdzenie spełnienia warunku z pkt 2 do oferty załączam dokumenty i oświadczenia wskazane przez zamawiającego w specyfikacji istotnych warunków zamówienia.

Imiona i nazwiska osób uprawnionych
do reprezentowania Wykonawcy

Podpisy osób uprawnionych do
reprezentowania Wykonawcy

Przedmiot zamówienia: **Zakup sprzętu i wyposażenia do hali sportowej w Stroniu Śląskim**
w ramach projektu „Rozwój działań rekreacyjno - edukacyjnych pod Śnieżnikiem”.

Nr sprawy: **GKP.271.7.2013.LK**

Nazwa wykonawcy

Adres wykonawcy

Miejscowość Data

OŚWIADCZENIE
O BRAKU PODSTAW DO WYKLUCZENIA Z POSTĘPOWANIA

z art. 24 ust. 1 Prawa zamówień publicznych

Oświadczamy, że w stosunku do Firmy, którą reprezentujemy brak jest podstaw do wykluczenia z powodu niespełnienia warunków, o których mowa w art. 24 ust. 1 Prawa zamówień publicznych.

Na potwierdzenie spełnienia wyżej wymienionych warunków do oferty załączam wszelkie dokumenty i oświadczenia wskazane przez zamawiającego w specyfikacji istotnych warunków zamówienia.

Imiona i nazwiska osób uprawnionych
do reprezentowania Wykonawcy

Podpisy osób uprawnionych do
reprezentowania Wykonawcy

Przedmiot zamówienia: **Zakup sprzętu i wyposażenia do hali sportowej w Stroniu Śląskim** w ramach projektu „Rozwój działań rekreacyjno - edukacyjnych pod Śnieżnikiem”.

Nr sprawy: **GKP.271.7.2013.LK**

Nazwa wykonawcy

Adres wykonawcy

Miejscowość Data

INFORMACJA DOTYCZĄCA GRUPY KAPITAŁOWEJ

W związku , ze złożeniem oferty w/w przetargu informujemy, że należymy/ nie należymy* do grupy kapitałowej w rozumieniu ustawy z dnia 16 lutego 2007 r. o ochronie konkurencji i konsumentów, o której mowa w art. 24 ust. 2 pkt 5 ustawy Prawo zamówień publicznych.

* niewłaściwe skreślić

Lista podmiotów należących do tej samej grupy kapitałowej w rozumieniu ustawy z dnia 16 lutego 2007 r. o ochronie konkurencji i konsumentów, o której mowa w art. 24 ust. 2 pkt 5 ustawy Prawo zamówień publicznych.*

* listę podmiotów składa Wykonawca, który należy do grupy kapitałowej; w innym przypadku poniżej wpisać „nie dotyczy”

Imiona i nazwiska osób uprawnionych do reprezentowania Wykonawcy

Podpisy osób uprawnionych do reprezentowania Wykonawcy

Załącznik nr 5

Przedmiot zamówienia: **Zakup sprzętu i wyposażenia do hali sportowej w Stroniu Śląskim** w ramach projektu „Rozwój działań rekreacyjno - edukacyjnych pod Śnieżnikiem”.

Nr sprawy: **GKP.271.7.2013.LK**

Nazwa wykonawcy

Adres wykonawcy

Miejscowość Data

WYKAZ WYKONANYCH W OKRESIE OSTATNICH 3 LAT DOSTAW LUB USŁUG

Wykaz wykonanych, a w przypadku świadczeń okresowych lub ciągłych również wykonywanych, głównych dostaw lub usług, w okresie ostatnich trzech lat przed upływem terminu składania ofert albo wniosków o dopuszczenie do udziału w postępowaniu, a jeżeli okres prowadzenia działalności jest krótszy - w tym okresie, wraz z podaniem ich wartości, przedmiotu, dat wykonania i podmiotów, na rzecz których dostawy lub usługi zostały wykonane, oraz załączeniem dowodów, czy zostały wykonane lub są wykonywane należycie

| Lp. | Zamawiający | Wartość | Zakres przedmiotowy | Daty rozpoczęcie/ zakończenia |
|-----|-------------|---------|---------------------|-------------------------------|
| 1 | | | | |
| 2 | | | | |
| 3 | | | | |
| 4 | | | | |
| 5 | | | | |

Imiona i nazwiska osób uprawnionych do reprezentowania wykonawcy

Czytelne podpisy osób uprawnionych do reprezentowania wykonawcy

Wzór umowy na dostawę sprzętu sportowego i wyposażenia do hali sportowej w Stroniu Śląskim

UMOWA NR

W dniu..... w.....pomiędzy:

Gminą Stronie Śląskie

z siedzibą w **Stroniu Śląskim przy ul. Kościuszki 55**

zwaną dalej "Zamawiającym", reprezentowaną przez:

- mgr Zbigniewa Łopusiewicza – Burmistrza Stronia Śląskiego

a

.....
z siedzibą w

.....
*wpisaną/ym w dniu do rejestru handlowego, prowadzonego przez Sąd Rejonowy wWydział Gospodarczy Rejestrowy Dział Bz kapitałem zakładowym,- PLN *wpisaną/ym w dniu do rejestru ewidencji działalności gospodarczej pod nr zwaną/ym dalej Wykonawcą , reprezentowaną/ym przez:

-

.....
NIP Urząd Skarbowy
została zawarta umowa następującej treści:

Niniejsza umowa jest konsekwencją zamówienia publicznego realizowanego na podstawie ustawy o zamówieniach publicznych oraz następstwem wyboru przez Zamawiającego oferty w przetargu nieograniczonym **GKP.271.7.2013.LK**

§ 1

Przedmiot umowy

1. Przedmiotem umowy jest **dostawa fabrycznie nowego sprzętu sportowego i wyposażenia do hali sportowej w Stroniu Śląskim** w ramach projektu „Rozwój działań rekreacyjno - edukacyjnych pod Śnieżnikiem”, zgodnie ze złożoną ofertą i specyfikacją istotnych warunków zamówienia.

2. Szczegółowy opis zamówienia określa oferta Wykonawcy, stanowiąca załącznik nr 1 do niniejszej umowy oraz specyfikacja istotnych warunków zamówienia stanowiąca załącznik nr 2 do niniejszej umowy.

§ 2

Terminy realizacji umowy

1. Wykonawca zobowiązuje się do dostarczenia sprzętu i wyposażenia będących przedmiotem zamówienia, o którym mowa w § 1 ust. 1, pod adres wskazany przez Zamawiającego w terminie do dnia **18 grudnia 2013 r.**

2. Wykonawca dokona potwierdzenia terminu dostarczenia przedmiotu umowy po przez przesłanie informacji, na pięć dni przed terminem dostawy.

3. Dostawa i odbiór przedmiotu umowy potwierdzony będzie protokołem dostawy – załącznik nr 3 do niniejszej umowy i protokołem odbioru – załącznik nr 4 do niniejszej umowy.

4. Zamawiający sprawdzi dostarczony przedmiot umowy w terminie do 3 dni licząc od dnia dostawy przedmiotu umowy do siedziby Strońskiego Parku Aktywności „Jaskinia Niedźwiedzia” Sp. z o. o., 57-550 Stronie Śląskie, ul. Kościuszki 20 a.

5. W przypadku braku zastrzeżeń, Zamawiający zobowiązany jest dokonać odbioru przedmiotu umowy, podpisując wraz z Wykonawcą protokół odbioru lub strony sporządzą i podpiszą protokół uwag, na których realizację Wykonawcy przysługuje 5 dni od daty podpisania przedmiotowego protokołu.

§ 3

Wynagrodzenie

1. Zamawiający zapłaci Wykonawcy po zrealizowaniu ostatniej dostawy, za dostarczony przedmiot **brutto**zł (słownie zł).
2. Wynagrodzenie obejmuje wszelkie koszty wynikające z dokumentacji przetargowej oraz niezbędne do wykonania zamówienia oraz wszystkie obowiązujące w Polsce podatki, opłaty celne i inne opłaty związane z realizacją przedmiotu zamówienia.
3. Wykonawca oświadcza, że koszty ubezpieczenia, transportu, opakowania oznakowania, dokumentacji użytkownika zawarte są w cenie podanej w ust. 1.

§ 4

Warunki płatności

1. Rozliczenie dostawy nastąpi na podstawie faktury wystawionej przez Wykonawcę w oparciu o protokół odbioru przedmiotu umowy bez uwag.
2. Wyплата należności wynikającej z zatwierdzonej przez Zamawiającego faktury nastąpi w terminie do 30 dni od dnia jej otrzymania przez Zamawiającego.
3. Termin zapłaty stanowi dzień dokonania polecenia przelewu bankowego.
4. Podstawą wystawienia faktury będzie podpisany przez uprawnionych przedstawicieli Wykonawcy i Zamawiającego, o których mowa w § 7 protokół odbioru przedmiotu umowy bez uwag.

§ 5

Gwarancja

1. Wykonawca udziela Zamawiającemu na dostarczony sprzęt i wyposażenie **24 miesięcy** gwarancji.
2. Okres gwarancji biegnie od dnia podpisania ostatniego protokołu odbioru bez uwag.
3. Jakakolwiek usterka lub awaria, która nastąpi w okresie gwarancji będzie usunięta przez Wykonawcę bezpłatnie, łącznie z dojazdem serwisu, transportem przedmiotu umowy do serwisu, kosztami części i robocizny.
4. W okresie gwarancji w razie wystąpienia usterki lub awarii Wykonawca przystąpi do jej usunięcia w ciągu 2 dni od momentu zgłoszenia i dokona jej usunięcia w terminach ustalonych przez strony.
5. Wykonawca, w dniu dostawy prześle Zamawiającemu karty gwarancyjne oraz pełną dokumentację dostarczonego sprzętu i wyposażenia zgodnie ze specyfikacją istotnych warunków zamówienia stanowiącą załącznik nr 2 do niniejszej umowy.
6. Wykonawca jest zwolniony od odpowiedzialności z tytułu gwarancji jeżeli wykaze, że wady powstały z przyczyn leżących po stronie Zamawiającego, w szczególności z powodu niezgodnego z przeznaczeniem używania rzeczy lub niewłaściwej obsługi.
7. W razie zniszczenia lub zgubienia dokumentu gwarancyjnego Zamawiający nie traci uprawnień z tytułu gwarancji, jeżeli wykaze za pomocą innego dowodu, w szczególności – niniejszej umowy, istnienie zobowiązania z tytułu gwarancji.
8. Postanowienia powyższe nie uchybiają uprawnieniom Zamawiającego z tytułu rękojmi za wady rzeczy, określonym w przepisach Kodeksu cywilnego.
9. Warunki gwarancji określone w niniejszej umowie wraz z przepisami Kodeksu Cywilnego regulują w sposób wyczerpujący prawa i obowiązki Zamawiającego i Wykonawcy. Jakikolwiek dokumenty gwarancyjne wydane przez Wykonawcę i sprzeczne z warunkami określonymi niniejszą umową albo nakładające na Zamawiającego dalej idące obowiązki niż wynikające z niniejszej umowy nie wiążą Zamawiającego.

§ 6

Kary umowne i odszkodowania

1. W przypadku niedotrzymania terminu, o którym mowa w § 2 ust. 1 dostawy przedmiotu umowy, Wykonawca zapłaci Zamawiającemu karę umowną w wysokości 0,5% wartości brutto określonej w § 3 ust. 1 wartości umowy za każdy dzień zwłoki.

2. W przypadku niedotrzymania terminów, wynikających harmonogramu dostaw, o których mowa w § 2 ust. 2 dostawy przedmiotu umowy, Wykonawca zapłaci Zamawiającemu karę umowną w wysokości 0,5% wartości brutto dostawy jednorazowej za każdy dzień zwłoki.
3. W przypadku niedotrzymania terminów napraw gwarancyjnych, o których mowa w § 5 Wykonawca zapłaci Zamawiającemu karę umowną w wysokości 0,5% wartości netto sprzętu (wartości wynikającej z oferty Wykonawcy) zgłoszonego do naprawy za każdy dzień zwłoki.
4. W przypadku niewykonania lub nienależytego wykonania umowy Wykonawca zapłaci Zamawiającemu karę umowną w wysokości 10% wartości netto określonej w § 3 ust. 1 niniejszej umowy.
5. W przypadku zniszczenia lub uszkodzenia mienia Zamawiającego w wyniku realizacji przedmiotu umowy, Wykonawca zobowiązany jest na swój koszt dokonać naprawy i doprowadzić do stanu poprzedniego majątek Zamawiającego, przed dokonaniem odbioru przedmiotu umowy.
6. W przypadku zwłoki w płatności za przedmiot umowy, Wykonawca ma prawo obciążyć Zamawiającego odsetkami ustawowymi.
7. Zamawiający zastrzega sobie prawo dochodzenia odszkodowania przewyższającego wysokość ustalonych kar umownych.
8. Wykonawca upoważnia Zamawiającego do potrącenia naliczonych kar umownych z wynagrodzenia Wykonawcy.

§ 7

Przedstawiciele stron

1. Zamawiający wyznacza na przedstawiciela odpowiedzialnego za prawidłowy przebieg dostawy:
.....
2. Wykonawca wyznacza na przedstawiciela odpowiedzialnego za prawidłowy przebieg dostawy:
.....
3. Zamawiający ma prawo kontroli i zgłaszania uwag do wykonywanej dostawy.
4. Wykonawca zobowiązany jest do niezwłocznego uwzględnienia zgłoszonych przez Zamawiającego uwag, o których mowa w ust. 3, z zastrzeżeniem ust. 5 w zakresie wykonywanej dostawy.
5. W przypadku nieuwzględnienia uwag Zamawiającego, o których mowa w ust. 3 Wykonawca zobowiązany jest w terminie dwóch dni od zgłoszenia uwag przez Zamawiającego do pisemnego uzasadnienia i poinformowania Zamawiającego o ich nieuwzględnieniu.

§ 8

Odstąpienie od umowy

1. W razie wystąpienia istotnej zmiany okoliczności powodującej, że wykonanie umowy nie leży w interesie publicznym, czego nie można było przewidzieć w chwili zawarcia umowy, Zamawiający może odstąpić od umowy w terminie miesiąca od powzięcia wiadomości o powyższych okolicznościach. W takim wypadku Wykonawca może żądać jedynie wynagrodzenia należnego mu z tytułu wykonania części umowy.
2. Zamawiający może odstąpić od umowy jeżeli Wykonawca nie wykona umowy w określonym terminie lub naruszy inne istotne postanowienia umowy, w szczególności, jeśli parametry techniczne dostarczonego przedmiotu umowy będą odbiegać od wymaganych przez Zamawiającego w niniejszej umowie i Specyfikacji Istotnych Warunków Zamówienia. Zdanie poprzedzające nie narusza uprawnień Zamawiającego do odstąpienia od umowy wynikających z przepisów o rękojmi za wady rzeczy.
3. W przypadku zwłoki dłuższej niż 15 dni w wykonaniu przedmiotu umowy Zamawiający zastrzega sobie prawo odstąpienia od umowy bez konieczności wyznaczenia dodatkowego terminu do wykonania umowy.

§ 9

Postępowanie reklamacyjne

1. Strony ustalają, że w razie powstania sporu związanego z wykonaniem umowy w sprawie zamówienia publicznego Wykonawca zobowiązany jest wyczerpać drogę postępowania reklamacyjnego, kierując swoje roszczenia do Zamawiającego.
2. Strony ustalają, że w razie powstania sporu związanego z wykonaniem umowy w sprawie zamówienia publicznego Zamawiający zobowiązany jest wyczerpać drogę postępowania reklamacyjnego, kierując swoje roszczenia do Wykonawcy.
3. Strona zobowiązana jest do pisemnego ustosunkowania się do roszczeń Strony przeciwnej w ciągu 30 dni od chwili zgłoszenia roszczeń.
4. Jeżeli Strona odmówi uznania roszczeń lub nie udzieli odpowiedzi na roszczenie w terminie o którym mowa w ust. 2 niniejszego paragrafu, Strona przeciwna może wystąpić do Sądu.
5. Strony deklarują wolę polubownego załatwienia ewentualnych sporów wynikłych z realizacji niniejszej umowy.
6. W przypadku braku porozumienia wszelkie roszczenia rozstrzygane będą przez Sąd właściwy dla siedziby Zamawiającego.

§ 10

Postanowienia końcowe

1. Wszelkie zmiany niniejszej umowy wymagają formy pisemnej pod rygorem nieważności.
2. W sprawach nieuregulowanych niniejszą umową mają zastosowanie przepisy Kodeksu Cywilnego, o ile ustawa Prawo zamówień publicznych nie stanowi inaczej.
3. Wszelkie spory powstałe na tle realizacji niniejszej umowy strony poddają rozstrzygnięciu sądom powszechnym właściwym miejscowo ze względu na siedzibę Zamawiającego.
4. Umowę sporządzono w czterech jednobrzmiących egzemplarzach, po dwa dla każdej ze stron.

Załączniki:

Nr 1 – Oferta Wykonawcy

Nr 2 – Specyfikacja Istotnych Warunków Zamówienia

Nr 3 – Protokół Dostawy

Nr 4 – Protokół Odbioru

ZAMAWIAJĄCY:

WYKONAWCA:

Załącznik nr 3 do Umowy nr .../2013 z dnia

PROTOKÓŁ DOSTAWY

W dniu firma dostarczyła sprzęt sportowy i wyposażenie do Zamawiającego na podstawie umowy nr .../2013 z dnia

Pkt 1

Ilość dostarczonego sprzętu i wyposażenia sprawdziła Komisja w składzie:

Ze strony Wykonawcy:

-
-

Ze strony Zamawiającego:

-
-

Zestawienie:

L.p. Nazwa Ilość

Pkt 2

Niniejszy protokół potwierdza jedynie dostarczenie do Zamawiającego i nie stanowi podstawy do wystawienia faktury VAT.

Pkt 3

Protokół sporządzono w 2 egzemplarzach – 1 dla Zamawiającego , 1 dla Wykonawcy

Protokół podpisali:

Ze strony Wykonawcy:

.....
.....

Ze strony Zamawiającego:

.....
.....

Załącznik nr 4 do Umowy nr .../2013 z dnia

PROTOKOŁ ODBIORU

Dnia w dokonano odbioru sprzętu sportowego i wyposażenia zgodnie z umową nr .../2013 z dnia

Odbioru dokonała komisja w składzie:

Ze strony Wykonawcy:

-
-

Ze strony Zamawiającego:

-
-

Pkt 1.

Komisja potwierdza, że dostarczony sprzęt i wyposażenie są zgodne z Umową nr .../2013 z dnia

Pkt 2.

Załącznik nr 1 do niniejszego protokołu zawiera nazwę opis produktu i ich ilości

Pkt 3.

Z dniem podpisania niniejszego protokołu, Komisja uznaje, że sprzęt i wyposażenie do umowy nr .../2013 z dnia zostały odebrane bez zastrzeżeń.

Pkt 4.

Podpisanie przez Zamawiającego niniejszego Protokołu bez zastrzeżeń uprawnia Wykonawcę do wystawienia i przekazania Zamawiającemu faktury VAT zgodnej z Umową nr .../2013 z dnia po wykonaniu ostatniej dostawy zgodnie ze szczegółowym harmonogramem dostaw.

Pkt 5.

Protokół sporządzono w 3 egzemplarzach – 2 dla Zamawiającego, 1 dla Wykonawcy.

Protokół podpisali:

Ze strony Sprzedającego:

.....
.....

Ze strony Kupującego:

.....
.....

Załącznik nr 7



Przedmiot zamówienia: **Zakup sprzętu i wyposażenia do hali sportowej w Stroniu Śląskim** w ramach projektu „Rozwój działań rekreacyjno - edukacyjnych pod Śnieżnikiem”.

Nr sprawy: **GKP.271.7.2013.LK**



OPIS PRZEDMIOTU ZAMÓWIENIA

Zakup i dostawa elementów wyposażenia i sprzętu sportowego do hali sportowej:



| NAZWA SPRZĘTU | SPECYFIKACJA SPRZĘTU | ILOŚĆ |
|--------------------|--|-------|
| Wózek na materace | <p>Wymiary 200 X 120 cm. Q-min 200 kg.</p>  | 1 |
| ławka gimnastyczna | <p>ławeczka gimnastyczna drewniana: - długość 3m – 5 szt - długość 2m – 5 szt.</p>  | 10 |



| | | |
|-----------------------------------|--|-----------|
| <p>Wózek na piłki zamykany</p> | <p>Wykonany z prętów stalowych. Konstrukcja stalowa cynkowa. Kółka z hamulcem. Ruchoma przegroda umożliwiająca rozdzielanie np. dwóch rozmiarów piłek. Wymiar całkowity L=100, H=98, W=60 cm. Wymiar kosza na piłki: L=100, H=88, W=60 cm.</p>  | <p>1</p> |
| <p>Stojak na piłki przejezdny</p> | <p>L=140, H=140 cm, W=40cm. Możliwość dostosowania szerokości do rozmiaru piłki.</p>  | <p>1</p> |
| <p>Pachołki</p> | <p>Pachołki przeznaczone do zastosowań rekreacyjnych oraz w trakcie zajęć sportowych i szkolnych Przeznaczone do stosowania w halach oraz na boiskach zewnętrznych Wysokość: min 35 cm Średnica podstawy: min 20 cm Kolor czerwony</p>  | <p>20</p> |

| | | |
|------------------------------------|--|-----------|
| <p>Pompka elektryczna</p> | <p>Kompresor elektryczny z miernikiem ciśnienia, do pompowania piłek i akcesoriów sportowych. Przeznaczony do prądu stałego 12 V DC oraz prąd zmienny 230 V AC. Z końcówkami stożkowymi i igłami do pompowania wszystkich piłek i materacy. Ciśnienie: min. 200 PSI</p>  | <p>1</p> |
| <p>materace</p> | <p>Materac gimnastyczno - asekuracyjny antypoślizgowy z wzmocnionymi narożnikami i uchwytami bocznymi umożliwiającymi łatwe przenoszenie 200x120x10cm.</p>  | <p>10</p> |
| <p>Kozioł gimnastyczny - skóra</p> | <p>Pokryty skórą syntetyczną z regulacją wysokości 90-130cm.</p>  | <p>1</p> |

| | | |
|------------------------------------|--|----------|
| <p>lina do przeciągania</p> | <p>Lina jutowa do przeciągania dł. 25,0m</p>  | <p>1</p> |
| <p>Skrzynia gimnastyczna</p> | <p>Skrzynia gimnastyczna 5-częściowa skośna, pokryta skórą syntetyczną z wózkiem do transportu.</p>  | <p>1</p> |
| <p>Równoważnia (5 m z wózkami)</p> | <p>Równoważnia gimnastyczna dł. 5,0m. Z regulacją wysokości 80-120cm z wózkami do transportu.</p>  | <p>1</p> |

| | | |
|--------------------------------------|---|-----------|
| <p>Odskokcznia gimnastyczna</p> | <p>Odskokcznia trampolinowa profesjonalna, dla klubów, dla sportu wyczynowego. Charakterystyka odskokczni: - rama: 135 x 100 cm - powierzchnia skoku: 93 x 57 cm - całkowite pokrycie ramy w wersji Open-End: grubość 2,2 cm - regulacja wysokości: 26,5 - 32 cm</p>  | <p>1</p> |
| <p>Piłka do koszykówki</p> | <p>Materiał: Skóra kompozytowa Przeznaczenie: Indoor / Outdoor Rozmiar: 7</p> | <p>5</p> |
| <p>Piłki do siatkówki</p> | <p>Przeznaczenie: do intensywnej gry w siatkówkę w sali, na zawody i treningi. materiał: delikatna skóra syntetyczna PU konstrukcja: klejona rozmiar: 5 Piłka zatwierdzona przez FIVB</p> | <p>5</p> |
| <p>Piłki do piłki ręcznej</p> | <p>Rozmiar: 3 szyta ręcznie obwód: 58-60cm przeznaczenie: hala</p> | <p>5</p> |
| <p>Piłki do piłki nożnej halowej</p> | <p>Przeznaczona do gry na hali. Nisko odbijająca się. Rozmiar: 4 Szyta ręcznie</p> | <p>5</p> |
| <p>Piłki lekarskie</p> | <p>Piłka lekarska wykonana ze skóry naturalnej, Waga 1 kg – 2 szt. Waga 2 kg – 2 szt. Waga 3kg – 2 szt. Waga 4kg – 2 szt. Waga 5kg – 2 szt.</p> | <p>10</p> |
| <p>Skakanki</p> | <p>Materiał: sznur Drewniane rączki Długość sznura: min. 250 cm Długość rączki: min. 11 cm</p> | <p>10</p> |

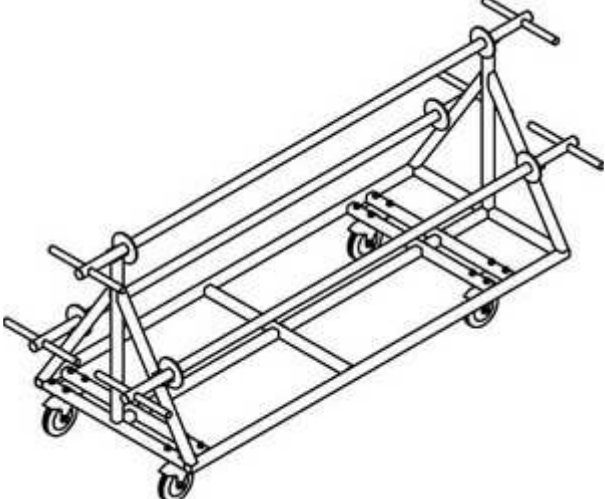
| | | |
|---------------------------------|---|----------|
| <p>Wałek gimnastyczny</p> | <p>Wałek przeznaczony jest do wykonywania na nim ćwiczeń gimnastycznych. Pokrycie materiał PCV skaden medyczny, skaj, łatwo zmywalny, odporny na przetarcia Wypełnienie wałka - pianka poliuretanowa wysokogatungowa elastyczna twarda pianka wtórnie spieniana o gęstości min. R-70kg/m3. Rozmiar: - 70 X 100 cm – 2 szt.</p>  | <p>2</p> |
| <p>Zakup masztu przenośnego</p> | <p>Maszt aluminiowy składany wraz z podstawą do obciążenia. napelniana. Ciężar napelnionej podstawy min 80 kg. Maksymalna wysokość masztu: 7 m. Rozmiar flagi: (szer. x wys.) = min. 100x300 cm. Flaga drukowana na dzianinie poliestrowej o gramaturze min. 100 g/m2. Nadruk odporny na działanie czynników zewnętrznych. Treść nadruku do uzgodnienia z zamawiającym.</p>  | <p>1</p> |

| | | |
|---|---|----------|
| <p>Wykładzina ochronna w rulonach do hali sportowej</p> | <p>Wykładzina ochronna PVC Powierzchnia wykładziny 540 m² Grubość - 1,5mm Szerokość rolki - 2,00 m Długość wykładziny w 1 rolce - 30 m</p> <p>Kolor: do uzgodnienia z zamawiającym</p> | <p>1</p> |
| <p>Wózek do transportu wykładzin</p> | <p>Wózek jezdny do transportu minimum 3 rolek wykładziny. Dostosowany do wymiarów wykładziny ochronnej określonej powyżej.</p>  | <p>1</p> |
| <p>Gablota informacyjna</p> | <p>Gablota wewnętrzna. Powierzchnia: magnetyczna. Rodzaj drzwi: szkło hartowane (bezpieczne). Rozmiar min.: 100 X 150 cm. Sposób otwierania: ręczny, zamykana na kluczyk. Kierunek otwierania: drzwi przesuwane. Oświetlenie: tak.</p>  | <p>1</p> |